

8

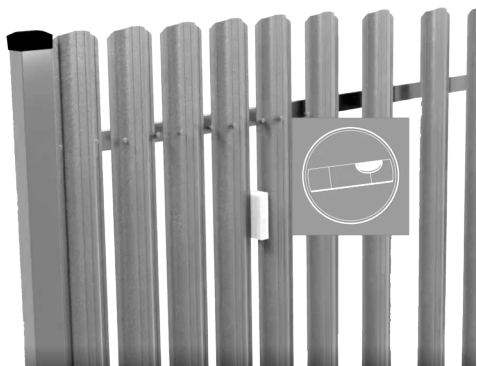

DE
Schrauben Sie die nächsten Staketen in den berechneten Abständen. Überprüfen Sie die Richtigkeit der Berechnungen, bei Bedarf können die Abstände durch Vergrößerung oder Verkleinerung der Staketenabständen angepasst werden.

9

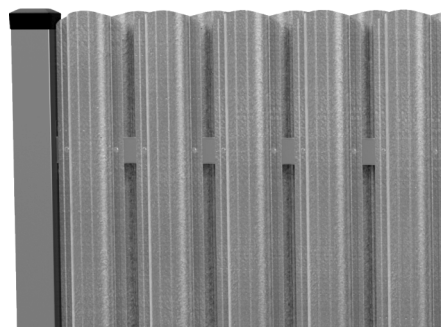

DE
Bei doppelseitiger Montage ist es am besten, die Staketen so zu montieren, dass die erste Reihe von Staketen an den Pfosten anliegt. In der zweiten Reihe ist die Mitte der Staketen auf die Mitte des Abstandes der ersten Reihe anzusetzen.

DE

Weitere Anleitungen und ein Konfigurationsprogramm, das bei der Planung des Zauns hilft, finden Sie unter: www.hanbud-ogrodzenia.pl





DE

HANBUD

Montageanleitung

der Staketenzäune in vertikaler Anordnung

DE Montageelemente

 <p>DE Pfosten 60 x 40 mm</p>	 <p>DE Querstange 40 x 20 mm</p>
 <p>DE Verbinder</p>	 <p>DE Montageschrauben</p>

DE Werkzeuge und Zubehör



DE Montage

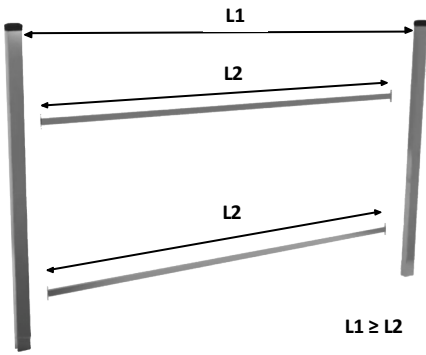

$L1 \geq L2$

DE
Messen Sie die Länge der Querstangen zusammen mit der Verbindungsstücke. Die Länge der Querstangen sollte gleich oder um ca. 1-2 mm kleiner als der Abstand zwischen der Pfosten sein. Falls erforderlich, schneiden Sie die Querstange auf die erforderliche Größe zu.

2



DE
Schieben Sie die Verbinder auf die Querstangen.

3

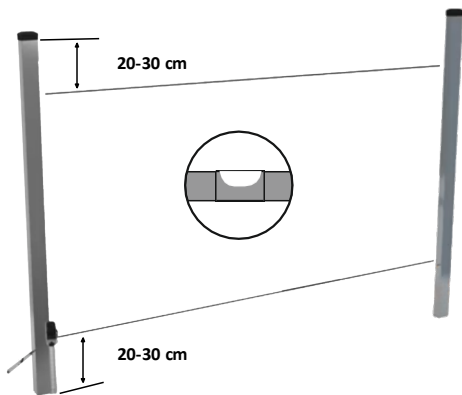

DE
Markieren Sie die Höhe der oberen und unteren Querstange. Halten Sie das Niveau. Die Querstangen montieren wir maximal 20-30 cm von oben und unten. Bei einer Querstangehöhe von mehr als 170 cm ist eine zusätzliche Querstange (in der Mitte zwischen den äußeren Querstangen) anzubringen.

4

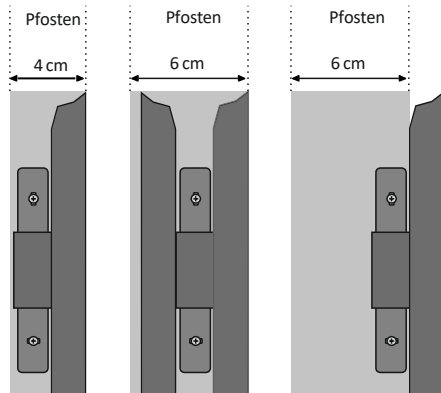

DE
Schrauben Sie die Querstangen an die Pfosten. Halten Sie das Niveau. Es wird empfohlen, die Staketen mit der Linie der Pfosten von der Außenseite des Grundstücks auszurichten. Bei doppelseitiger Montage ist es am besten, die Querstange an der längeren Kante des Pfostens zu montieren.

5

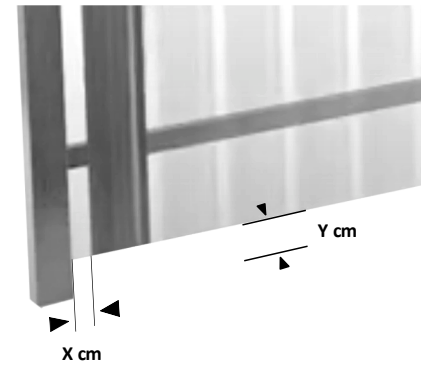

DE
Bestimmen Sie die Breite der Abstände zwischen den Staketen und die Höhe über dem Boden. Zur Vereinfachung können Sie den Konfigurationsprogramm auf www.hanbud-ogrodzenia.pl verwenden.

6

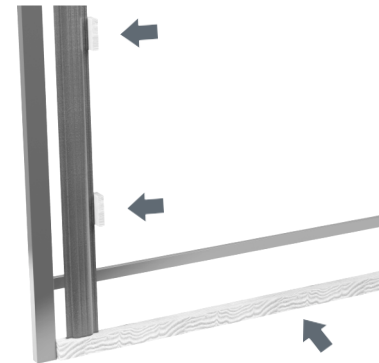

DE
Sie können die Zwischenlagen mit einer Dicke vorbereiten, die dem Abstand zwischen den Staketen entspricht. So wird die Montage erleichtert. An der Unterkante können Sie eine Leiste mit einer Dicke anwenden, die der Höhe über dem Boden entspricht.

7

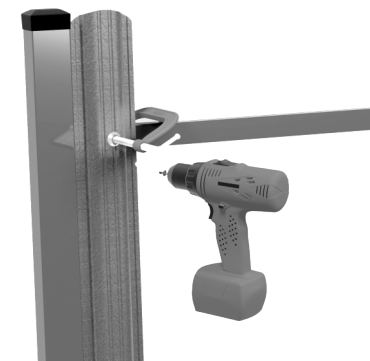

DE
Befestigen Sie die erste Stakete mit einer Schraubzwinge und schrauben Sie ihn dann mit Metallschrauben an den Pfosten. Achten Sie darauf, die vertikale Montage beizubehalten. Entfernen Sie beim Anschrauben die entstandenen Späne.